

MULTINORM Großlichtschacht

Montage an gedämmten Wänden (Dämmung 50 bis 200 mm)



Large light well: Installation on insulated walls (insulation 50–200 mm)

Cour anglaise grande (où Saut de loup): Montage sur murs isolés (isolation 50–200 mm)

Bocca di lupo grande: Montaggio su muri isolati (isolamento 50–200 mm)

Montage erfolgt grundsätzlich wie bei der Standardmontage. Anstelle der Schrauben werden spezielle Zwangsspreizanker (Sonder-ZAB) verwendet. Lichtschächte begehbar.

Installation basically same as standard assembly but using expansion anchors instead of screws. Large light wells - suitable for pedestrian usage.

Le montage s'effectue comme pour les standards, il suffit de remplacer le matériel de fixation standard par des chevilles à expansion forcée ZAB. Cours anglaises grandes dimensions pour passage piétons.

Il montaggio viene eseguito sostanzialmente come il montaggio standard. Invece delle viti vengono utilizzati dei bulloni ad espansione (ZAB) speciali. Bocca di lupo grande pedonabile.

A: Montage Standard (begehbar) / Standard installation (suitable for pedestrian usage) / Montage standard (passage piétons) / Montaggio standard (pedonabile)

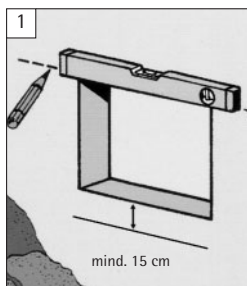

D Lichtschachtoberkante ermitteln, mindestens 15 cm Stauraum von UK Fenster zum Lichtschachtboden.

GB Determine upper edge of light well, minimum 15 cm space between bottom edge of window and base of light well.

F Positionner le fond de la cour anglaise à env. 15 cm en-dessous de l'ouverture pour déterminer les points de fixation.

I Determinare lo spigolo superiore della bocca di lupo, almeno 15 cm di capacità d'invaso tra lo spigolo inferiore della finestra e il fondo della bocca di lupo.

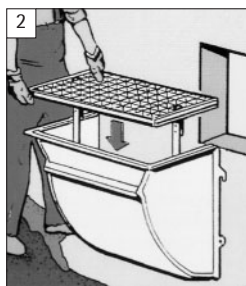

D Rost einlegen, festdrücken und einrasten lassen.

GB Place grill in light well, press and allow to lock into position.

F Insérer la grille sur la cour anglaise en verrouillant par pression.

I Inserire la griglia nella bocca di lupo, premere a fondo e fare innestare in posizione.

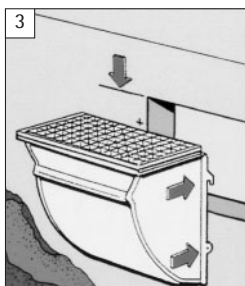

D Lichtschacht anhalten, ausrichten und Befestigungspunkte markieren.

GB Position light well and mark mounting points.

F Marquer les points de fixations supérieurs.

I Accostare la bocca di lupo, livellarla e segnare i punti di fissaggio.

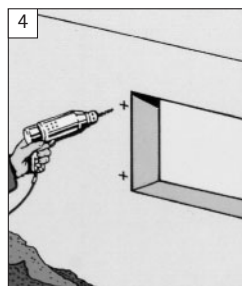

D Löcher bohren (6 Ø 12 mm) und Sonder-ZAB setzen (Sonder-ZAB 12-100 bzw. 12-200 mit Beilagscheiben).

GB Drill holes (6 Ø 12 mm) and insert special expansion anchors (special ZAB 12-100 or ZAB 12-200 expansion anchors with washers).

F Percer des 6 trous (diam. 12 mm) et poser les chevilles à expansion (chevilles ZAB 12-100 ou 12-200 avec rondelles).

I Praticare i fori (6 Ø 12 mm) e montare i bulloni ad espansione speciali (ZAB 12-100 o ZAB 12-200 con spessorii).

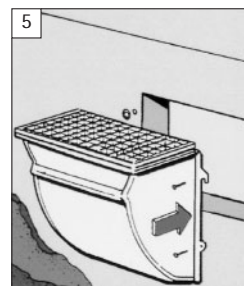

D Lichtschacht auf herausstehende ZAB setzen, mit Beilagscheibe und Mutter befestigen.

GB Position light well on protruding expansion anchors and tighten with washer and nut.

F Poser la cour anglaise sur les chevilles et fixer avec les boulons et les rondelles.

I Porre la bocca di lupo sui bulloni ad espansione sporgenti, fissare con spessore e dado.

MULTINORM Großlichtschacht

Montage an gedämmten Wänden
(Dämmung 50 bis 200 mm)



B: System und Detail / System and Design / Sistema e dettaglio / Sistema e dettaglio

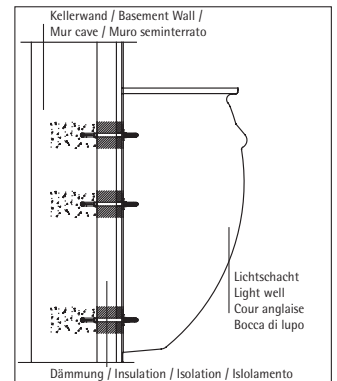
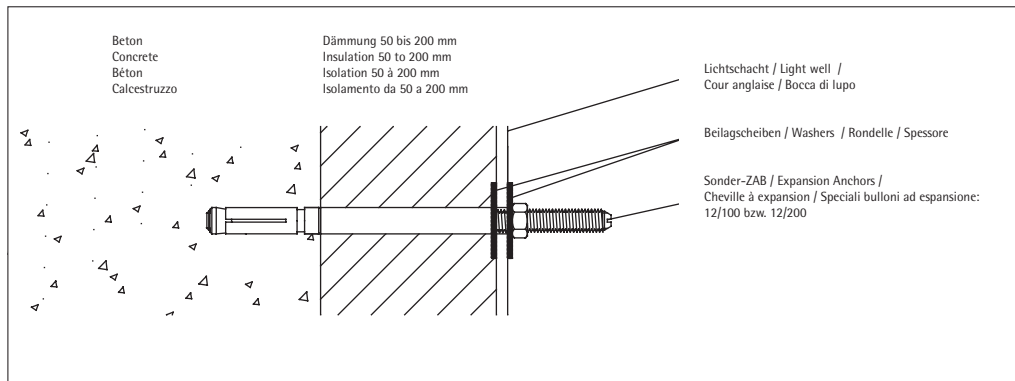

Bei Dämmung 50 bis 100 mm Zwangsspreizanker ZAB 12-100 mit Beilagscheibe / For insulation up from 50 to 100 mm use ZAB 12-100 expansion anchors with washers / Pour une isolation de 50 à 100 mm utiliser des chevilles (ZAB 12-100) avec rondelles / Con isolamento da 50 a 100 mm bulloni a espansione ZAB 12-100 con spessore

Bei Dämmung 105 bis 200 mm Zwangsspreizanker ZAB 12-200 mit Beilagscheibe / For insulation up from 105 to 200 mm use ZAB 12-200 100 expansion anchors with washers / Pour une isolation de 105 à 200 mm utiliser des chevilles (ZAB 12-200) avec rondelles / Con isolamento da 100 a 200 mm bulloni a espansione ZAB 12-200 con spessore.

Hinweis

- Befestigungsmittel nur bei Betonwänden verwendbar. Bei anderen Wandbaustoffen bitte im Werk anfragen.

Note

- This installation method is only applicable for concrete walls. For walls constructed from other building materials please contact our plant.

Remarque

- Le matériel de fixation ne peut être utilisé que sur des murs en béton. Pour les murs en matériaux autres, veuillez prendre contact avec nous.

Nota

- Mezzi di fissaggio utilizzabili solo con muri di calcestruzzo. Per muri realizzati con altri materiali chiedere alla fabbrica.